

# VENTILADOR POR GRAVEDAD PREENSAMBLADO



## DESCRIPCIÓN DEL SISTEMA

El ventilador por gravedad pre-ensamblado se fabrica y se arma en planta. Se entrega en módulos de 10' de largo listo para su colocación directa a la cumbrera del edificio. Se fabrica en ancho de gargantas de 9", 12", 18" y 24", en lamina galvanizada, galvalume, pintura o kynar; su instalación puede realizarse de manera individual o continua.



## DISEÑO

- Molduras de traslape para colocación continua.
- Flashing inferior según tipo de cubierta.
- Malla protectora galvanizada para pájaros.
- Desviadores de inicio y fin.
- Rápida instalación.
- Ligeros.
- Ventilación continua todo el año.
- Sin consumo de energía eléctrica.

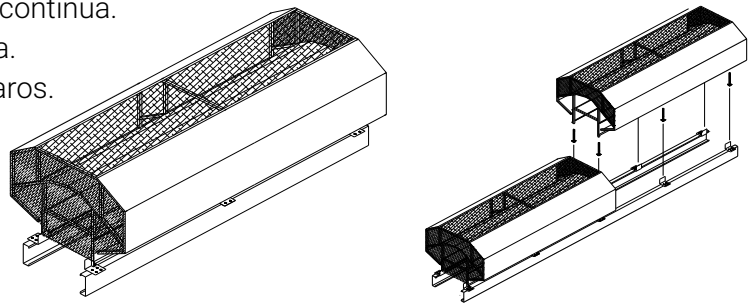

## INFORMACIÓN TÉCNICA

DIMENSIONES (pulg.)				
Modelo	A	B	C	Peso (Kg.)
VM9	9	16	21	41
VM12	12	21	28	55
VM18	18	32	42	85
VM24	24	39	53	130

